

この度は、ノジマ FASARM マフラーをお買い上げ頂き誠にありがとうございます。  
マフラーの取り付けに関しましては、メーカーサービスマニュアルとこの説明書をよくお読み頂き、必ずエンジンが冷えた状態で作業を行って下さい。  
適合車種は、ZRX / (01~) となっております。その他の機種には取り付けられませんのでご注意下さい。  
取り付け作業に、ご不明な点などございましたら、当社までお問い合わせ下さい。

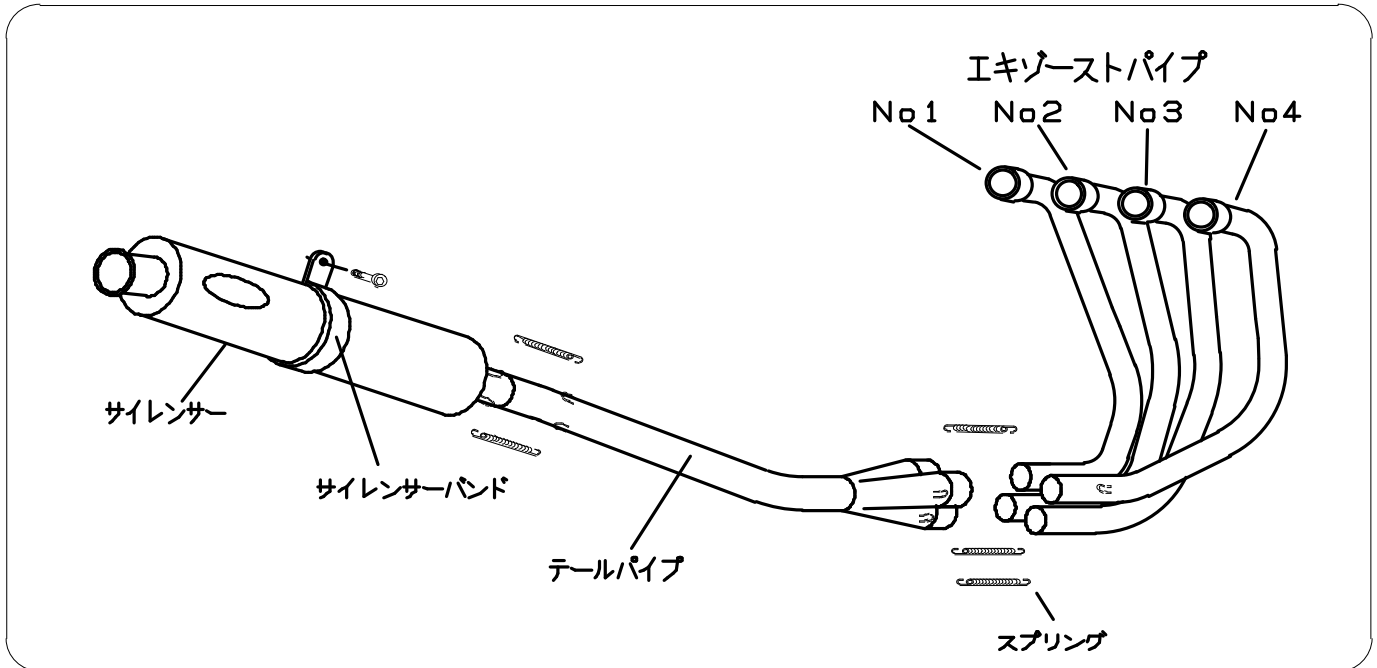

#### 1 スタンダードマフラーをとりはずします。

まず、スタンダードマフラーを取り外します。このマフラー取り外しの際のボルト、ナット類はマフラーを取り付けるときに使用しますので無くさないように注意して下さい。また、ガスケットは新品に交換して下さい。

#### 2 マフラーを取り付けます。

##### a エキゾーストパイプのエンジンへの取り付け

エキゾーストパイプにフランジの向きを注意して組み立てて、エンジンに No1, No2, No3, No4 を取り付けます。また、フランジ部のナットは仮止めの状態(取り付けしたパイプが少し動く程度)にしておいて下さい。( ~ の識別シールは装着後では剥し難いため、番号確認後、組付け前に剥すことをお勧めします。続いて取り付けるテールパイプ部分も同様に行ってください。)

##### b テールパイプの取り付け

まず、集合ジョイント部内側にシリコンボンド等を薄く塗布します。次に、テールパイプにエキゾーストパイプの番号を合わせて差し込みます。入りにくい場合はプラスチックハンマーなどで、エキゾーストパイプを前方向からキズを付けないように注意して軽く叩いて下さい。

	部品名	数量
1	エキゾーストパイプ No 1	1
2	エキゾーストパイプ No 2	1
3	エキゾーストパイプ No 3	1
4	エキゾーストパイプ No 4	1
5	テールパイプ	1
6	サイレンサー	1
7	サイレンサーバンド	1
8	スプリング	5
9	アルミカラー	1
	ボルト M10x75	1
	ナット M10	1

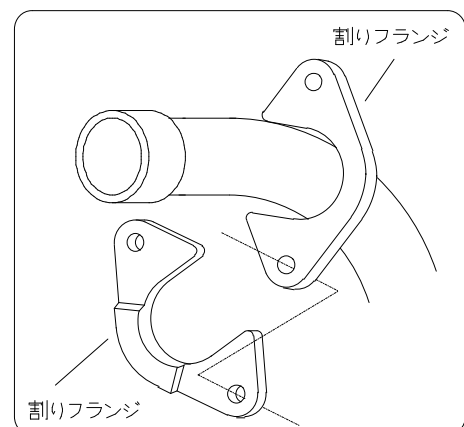

c テールパイプ集合部とエキゾーストパイプ部にスプリングを掛けます。

d テールパイプにサイレンサーを差し込み、サイレンサーとテールパイプにスプリングを掛けます。

裏面部品表の9を使用し、図のようにサイレンサーバンドを組み立てて、仮止めして下さい。

e 最終取り付け

仮止めしたフランジ部のナットを本締めします。この際、フランジ部が傾いたりしないよう、左右のナットは均等に締め込んで下さい。また、締め過ぎはスタッドボルトの破損を招きます。ご注意ください。

f 最後にサイレンサーステーとサイレンサーバンドのボルト、ナットを本締めして下さい。

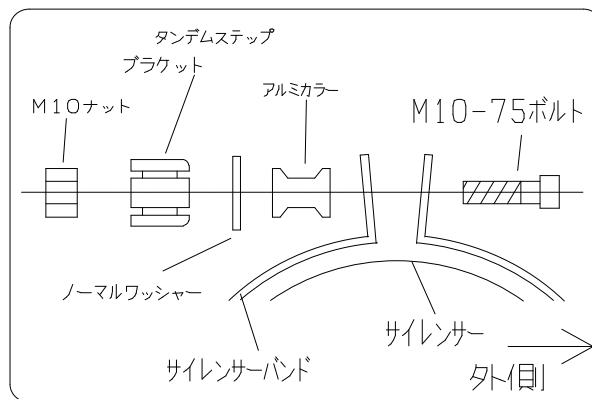

### 3 最終確認

以上で作業は終了です。識別シールを剥がしマフラーに付着した汚れをよく拭き取ってからエンジンを始動して下さい。エンジンを始動したら、車体への干渉、排気漏れ等がないかどうか確認して下さい。

### 4 キャブレターセッティングについて

ファサームマフラーは、すべてスタンダードの状態です。従ってキャブレターのジェットの  
変更等、必要はありません。

！ 注

グラスウールは消耗品です。グラスウールの量が少ない状態で走行するとサイレンサーの故障につながる場合があります。当社にてグラスウール交換も行っております(有償)。グラスウールの交換はお近くの販売店までご依頼ください。走行時、走行後は大変マフラーが高温になっています。火傷に気を付けてください。シンナー等の強力な有機溶剤は本製品には使用しないで下さい。車検時は同梱の排出ガス試験成績書の提出が必要です。重要な書面ですので紛失しないように注意してください。

事故や転倒による修理につきましては、お受けできるケースと修理不可能な場合がありますが、ご依頼の際は一度お電話にてお問い合わせ下さい。その他、マフラー、オートバイなどに関して質問がございましたらお気軽にご連絡下さい。

NOJIMA ENGINEERING

〒513-0825 三重県鈴鹿市住吉町7265-7 TEL (059)378-3505 FAX (059)370-7811